

Sequência de montagem da cabina:

- 1° Fixação da base na arcada;
- 2° Montagem e fixação do fechamento lado da torre + travessa;
- 3° Montagem e fixação do fechamento do fundo da cabina + lado oposto;
- 4° Montagem e fixação do fechamento frontal;
- 5° Fixação do teto + suporte da lâmpada;
- 6° Instalação e ajuste da soleira;
- 7° Instalação e ajuste das Rampas dos Trincos de porta;
- 8° Fixar corrimão;
- 9° Instalação da luminária de emergência;
- 10° Instalação botoeira de comando.

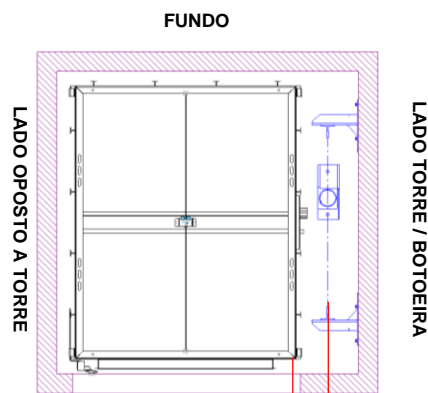
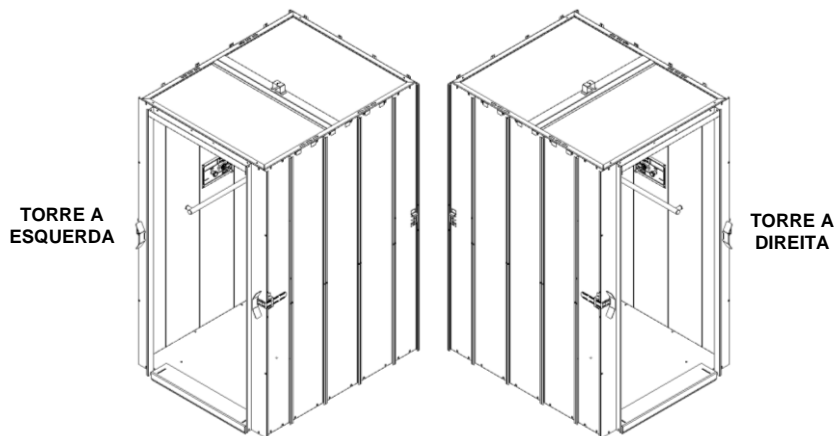

ENTRADA / SAÍDA 16cm Distância da base em relação a guia

1º Fixação da base na arcada + tirantes de reforço da base;

Após a instalação da arcada na torre concluída, fixar a base da cabina com os parafusos, arruela lisa, arruela de pressão e porca M12 (kit 62229).

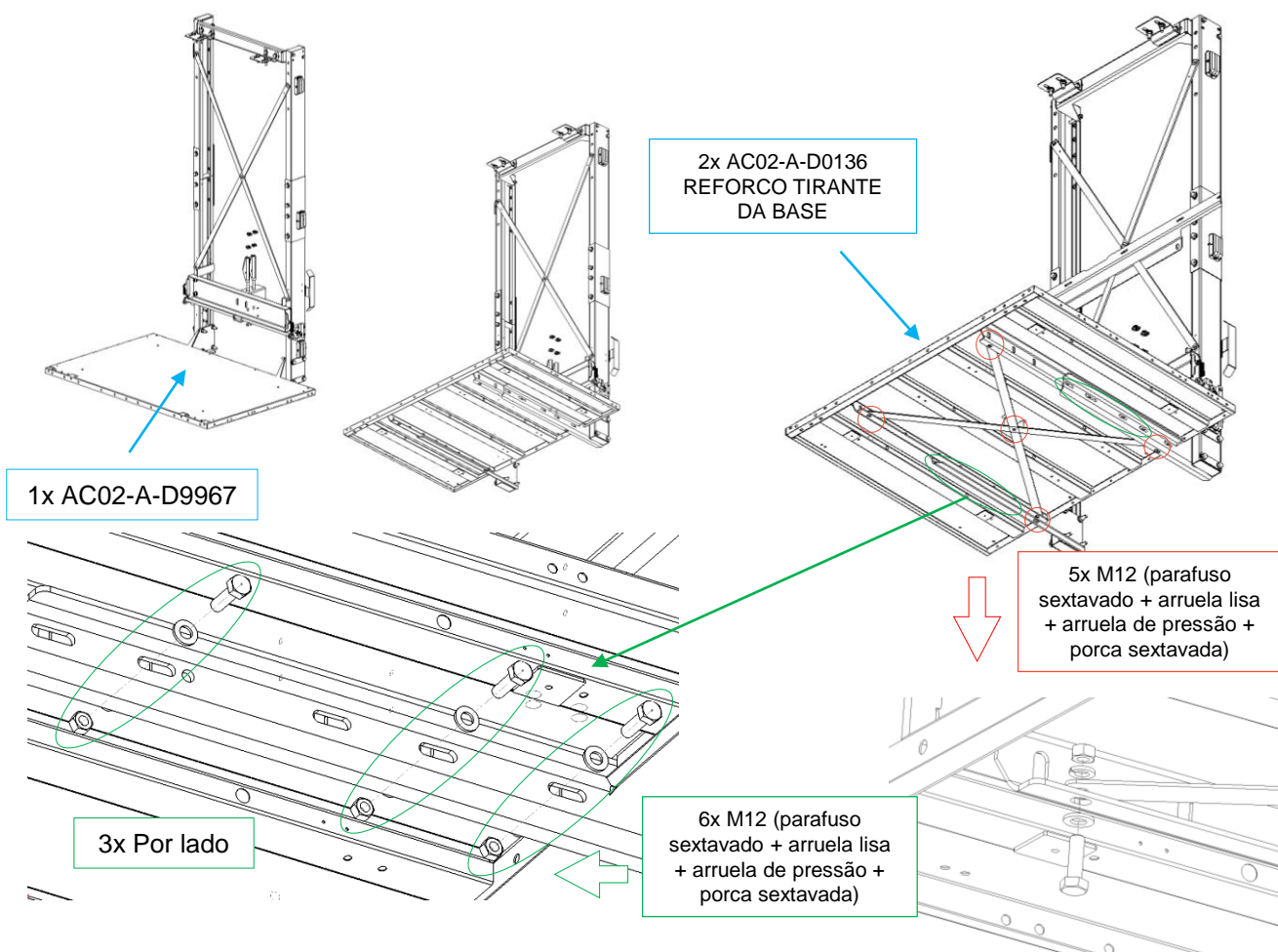

2º Instalar travessa de fixação do fechamento lado da torre;

Fixar travessa com parafusos, arruela lisa e arruela de pressão M12X25, os mesmos dos tirantes "x".

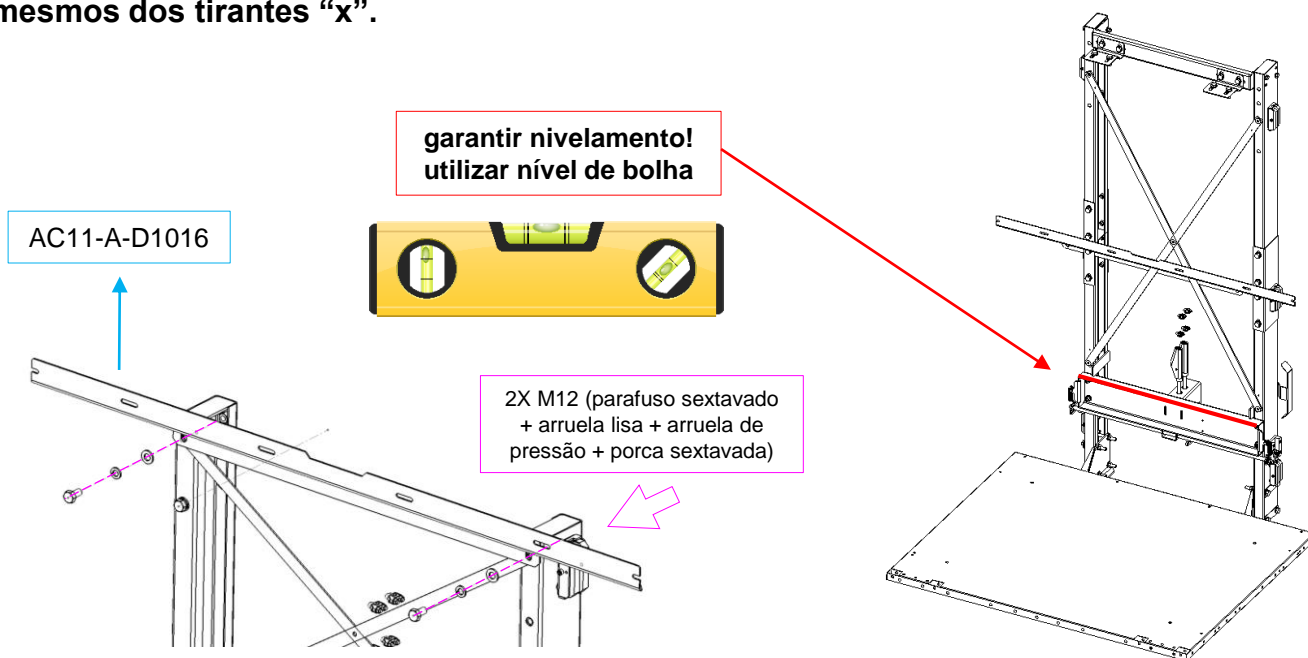

Fixar chapas de fechamento do lado da botoeira (lado da torre) na travessa da arcada (A) e na base (B), fixar chapas entre si (C);

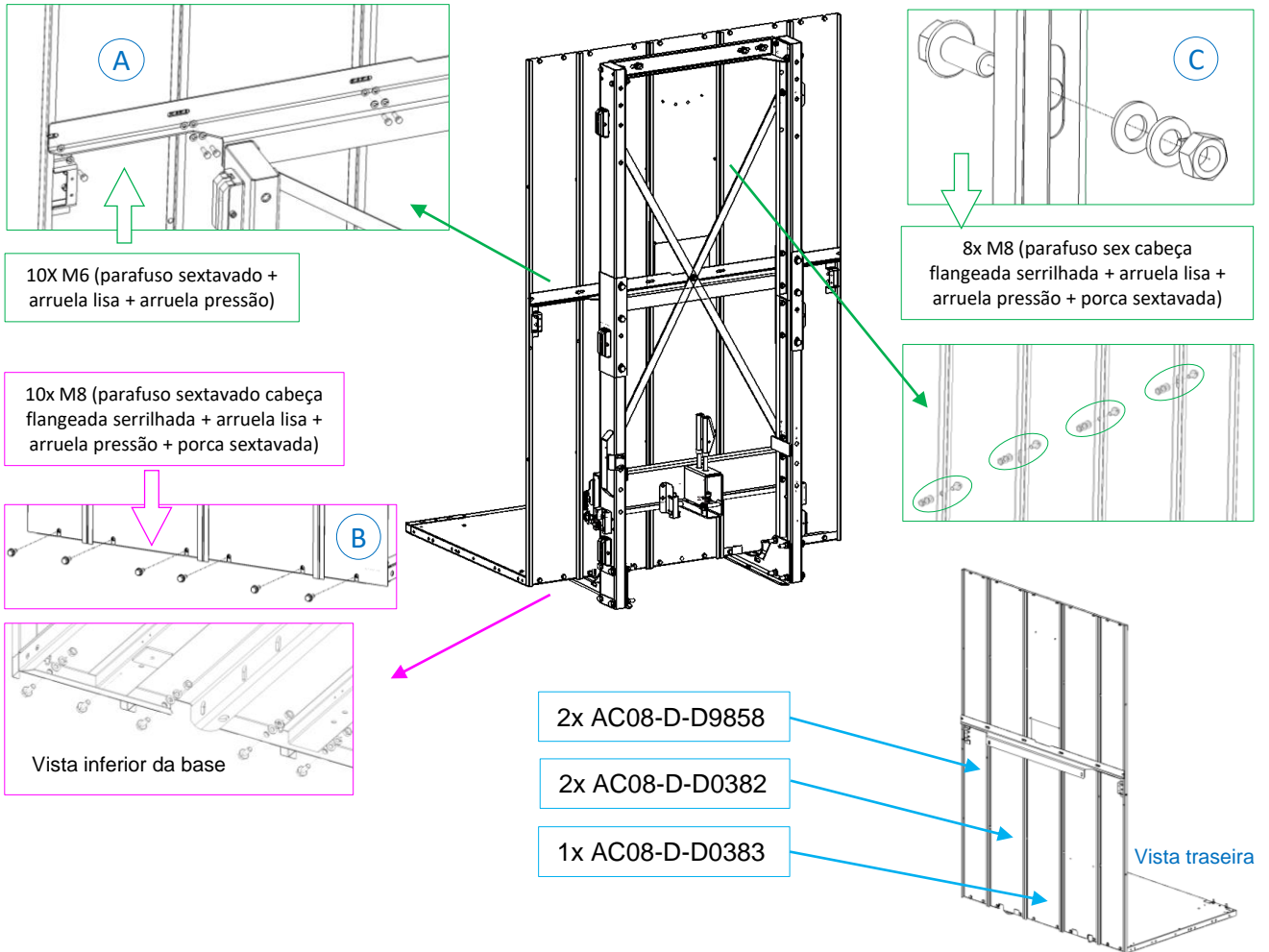

3º Montagem e fixação do fechamento do fundo da cabina + lado oposto;

Fixar chapas de fechamento do lado adjacente (kit 62418 e kit 63310) + reforço inferior base, com os itens correspondentes;

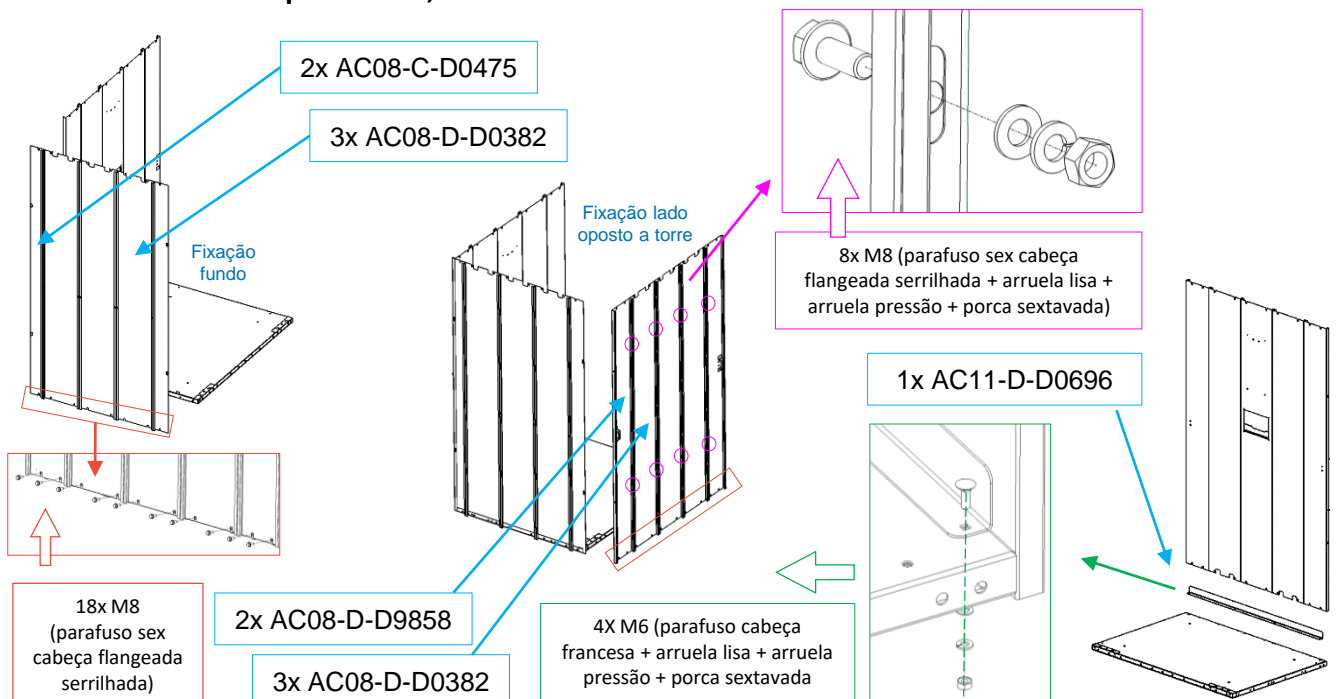

4º Montagem e fixação do fechamento frontal + acabamento da base;

Fixar os fechamentos opostos a torre (kit 63310) na base com os parafusos correspondentes, em seguida fixar acabamentos da base.

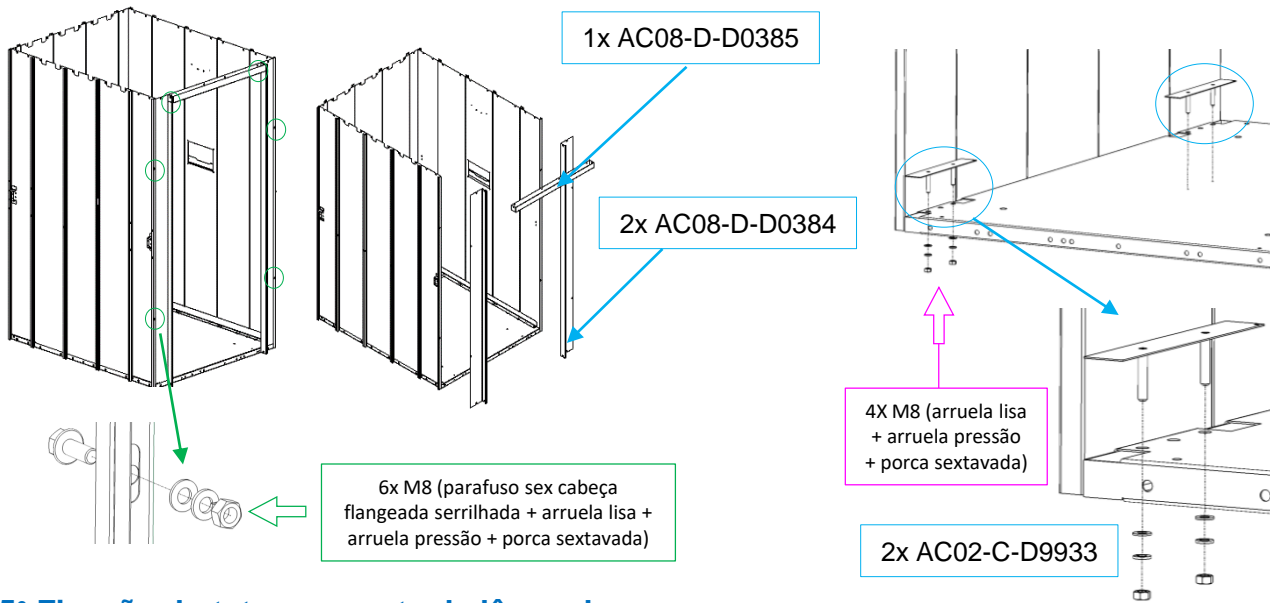

5º Fixação do teto + suporte da lâmpada;

Fixar o teto da cabina (kit 62417) e o suporte da lâmpada com os itens correspondentes.

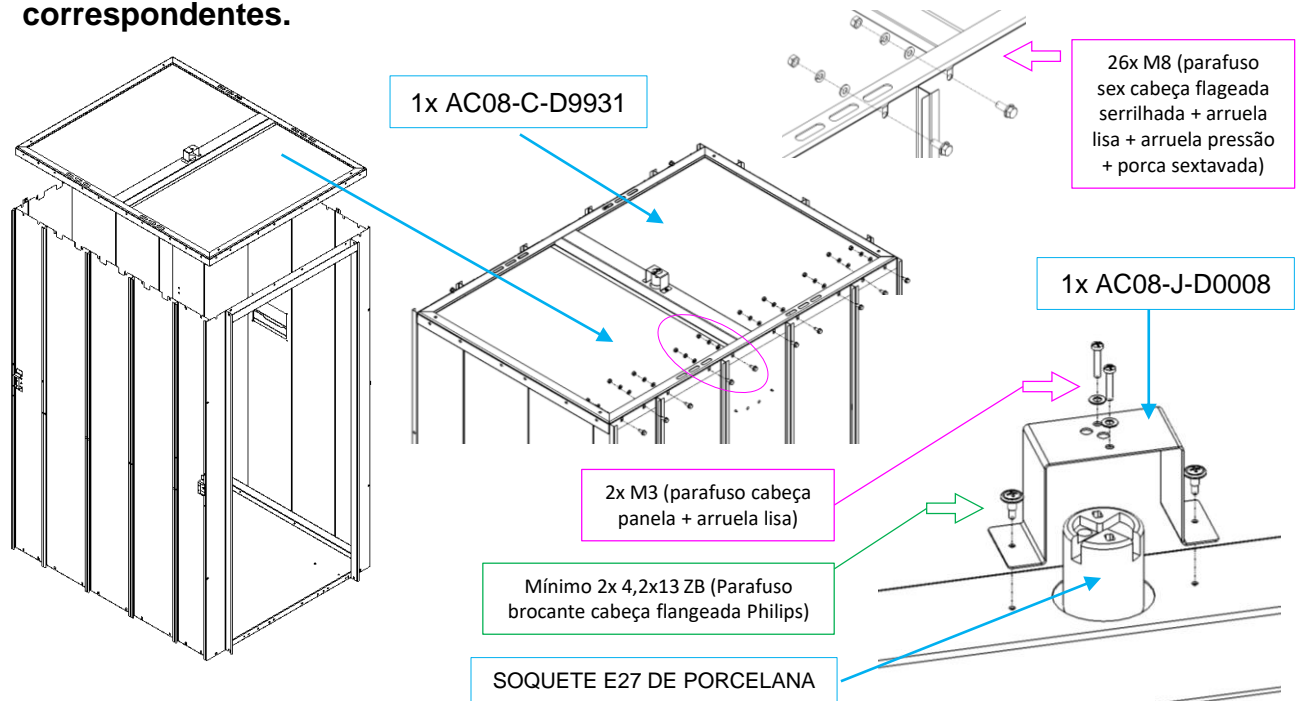

Fixar cantoneiras de travamento na cabina, garantindo o prumo da mesma, e arcada com os itens correspondentes:

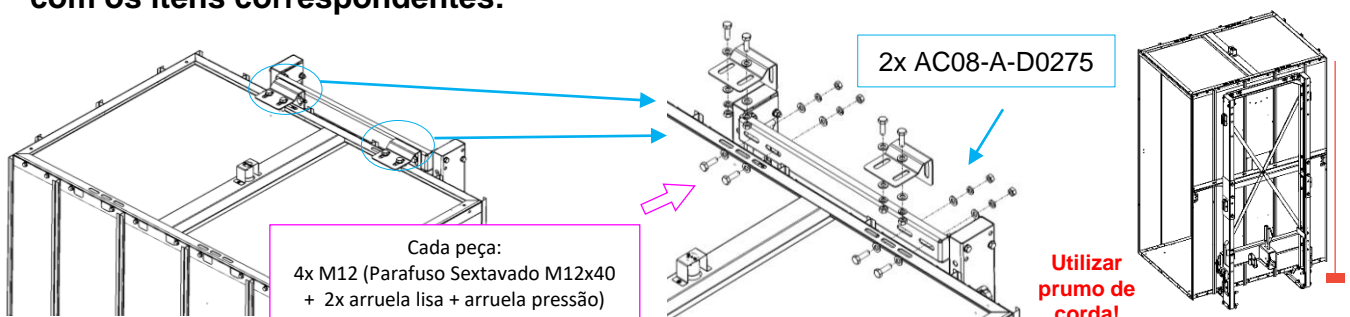

6° Instalação e ajuste da soleira;

Instalar soleira (kit 63494) e verificar ajuste em relação ao vão da caixa de corrida, se necessário.

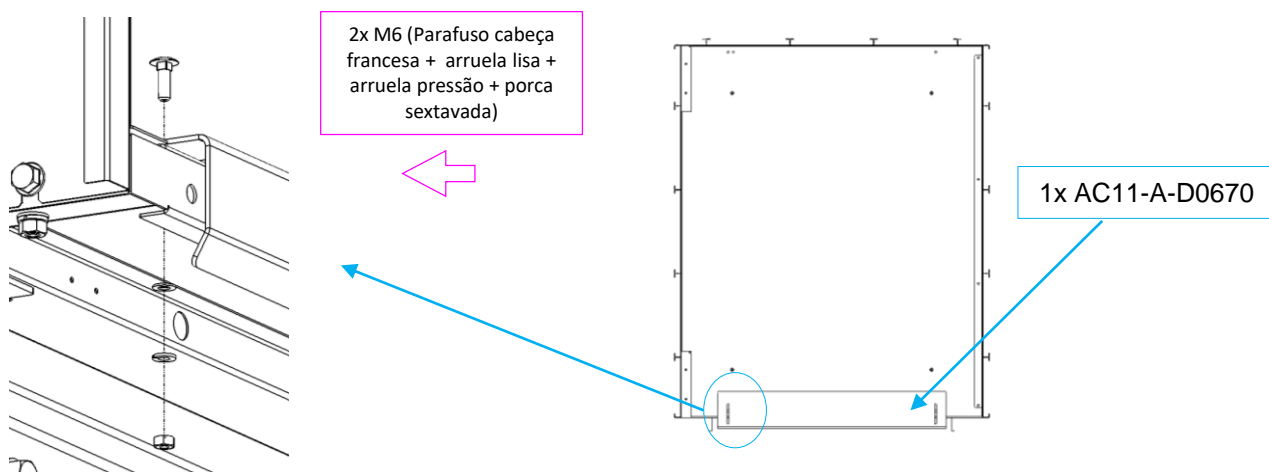

7° Instalação das rampas de acionamento do trinco;

Montar e fixar as peças referentes as rampas de acionamento dos sensores, verificando e ajustando em relação ao fim de curso e travas das portas de pavimento.

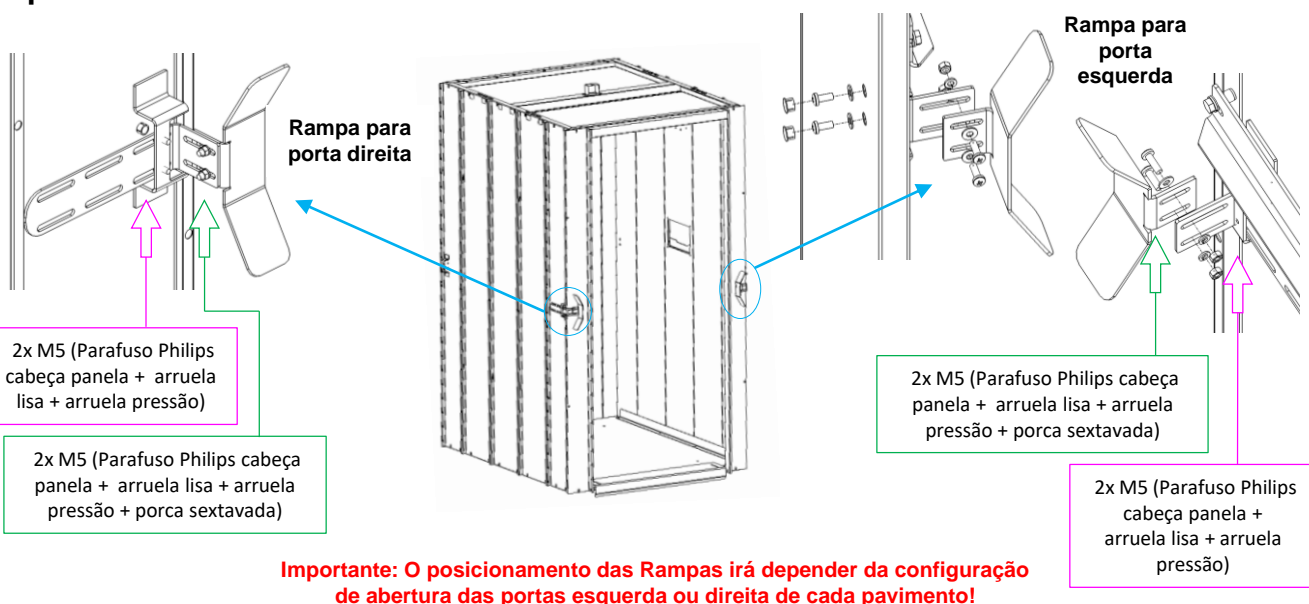

8° Fixar corrimão;

Instalar corrimão, fazer os furos no fechamento utilizando folha de gabarito como guia (anexo ao kit),

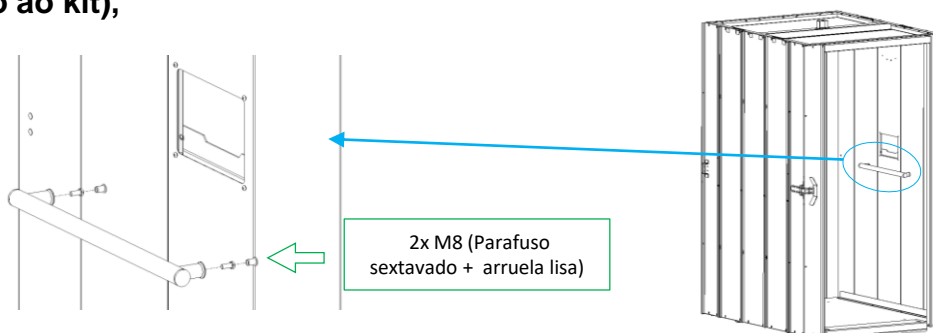

9° Instalação da luminária de emergência;

Cortar o plugue conector do fio de alimentação, deixando a maior quantidade de cabo possível da mesma. Desencapar adequadamente o cabo restante na luminária para posterior conexão com borne, e fixar luminária.

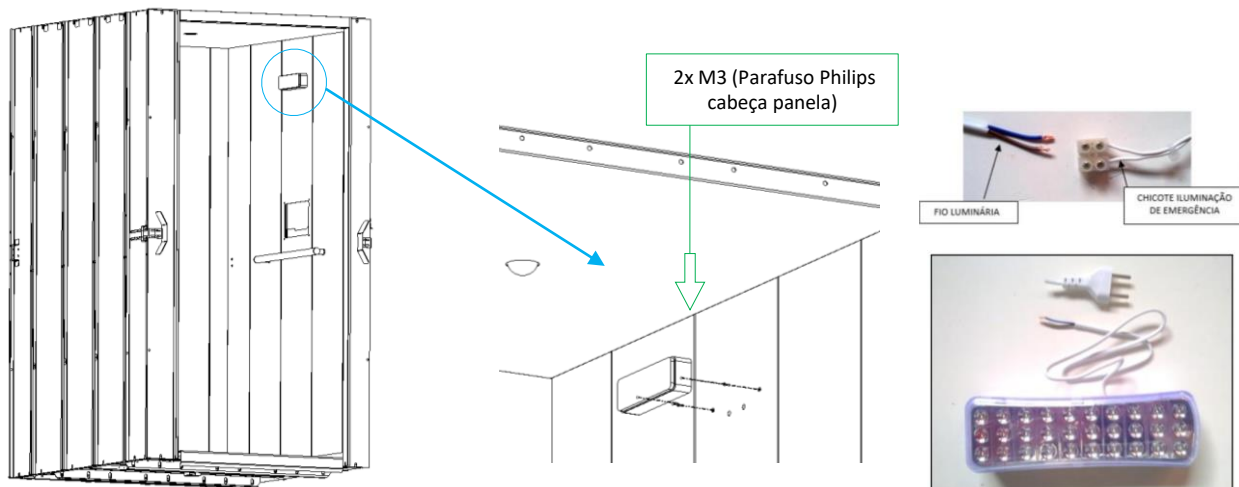

10° Instalação botoeira de comando;

Com os chicotes de comando já posicionados, montar os componentes da botoeira de comando e fixar o painel com os parafusos do kit.

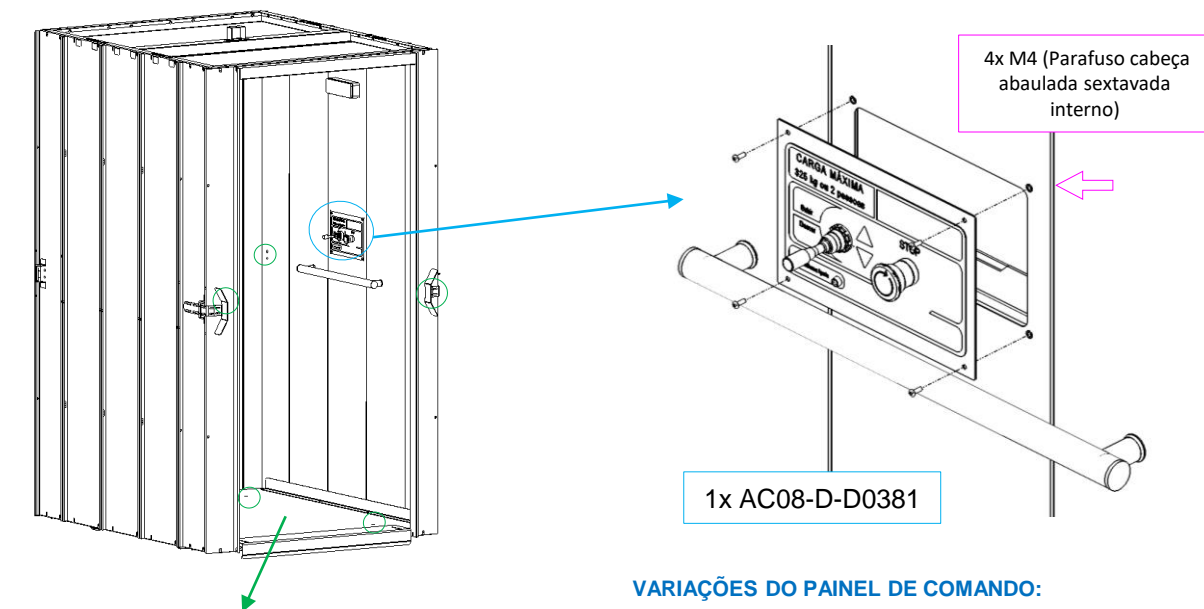

Dar acabamento com os tapa furo.

VARIAÇÕES DO PAINEL DE COMANDO:

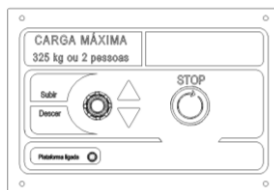

COMANDO COM JOYSTICK

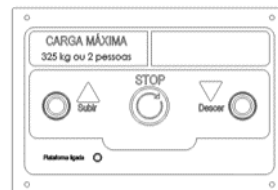

COMANDO COM BOTÕES