

**Sequência de montagem da cabina:**

- 1° Fixação da base na arcada;
- 2° Montagem e fixação do fechamento lado da torre + travessa;
- 3° Montagem e fixação do fechamento lado oposto a torre;
- 4° Fixação do teto + suporte da lâmpada;
- 5° Instalação e ajuste das soleiras;
- 6° Instalação e ajuste das Rampas dos Trincos de porta;
- 7° Fixar corrimão;
- 8° Instalação da luminária de emergência;
- 9° Instalação botoeira de comando.

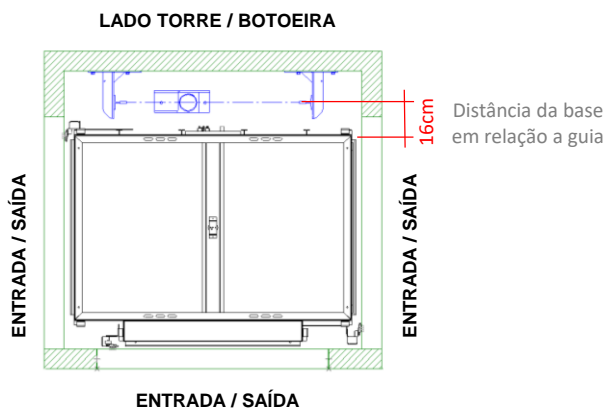

## 1º Fixação da base na arcada;

Após a instalação da arcada na torre concluída, fixar a base da cabina com os parafusos, arruela lisa, arruela de pressão e porca M12 (kit 62253)

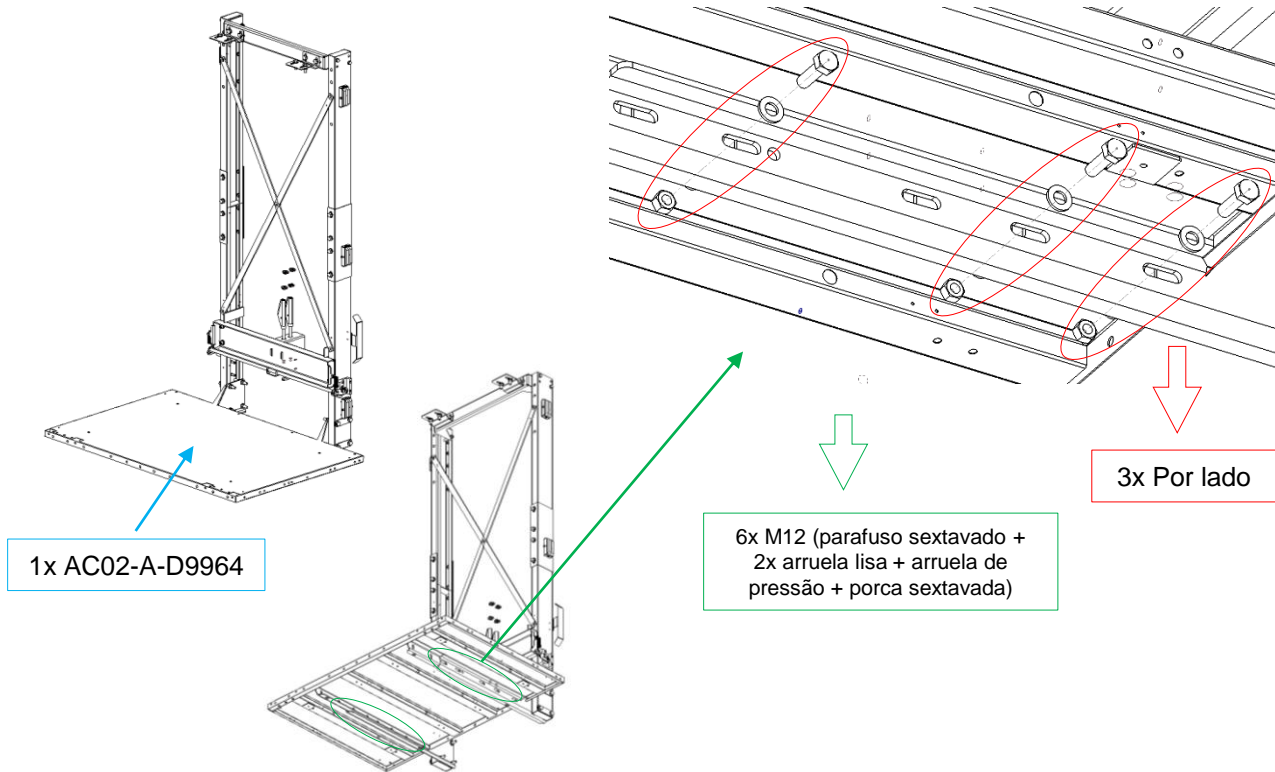

## 2º Montagem e fixação do fechamento lado da torre + travessa;

Fixar travessa com parafusos, arruela lisa e arruela de pressão M12X25, os mesmos dos tirantes “x”.

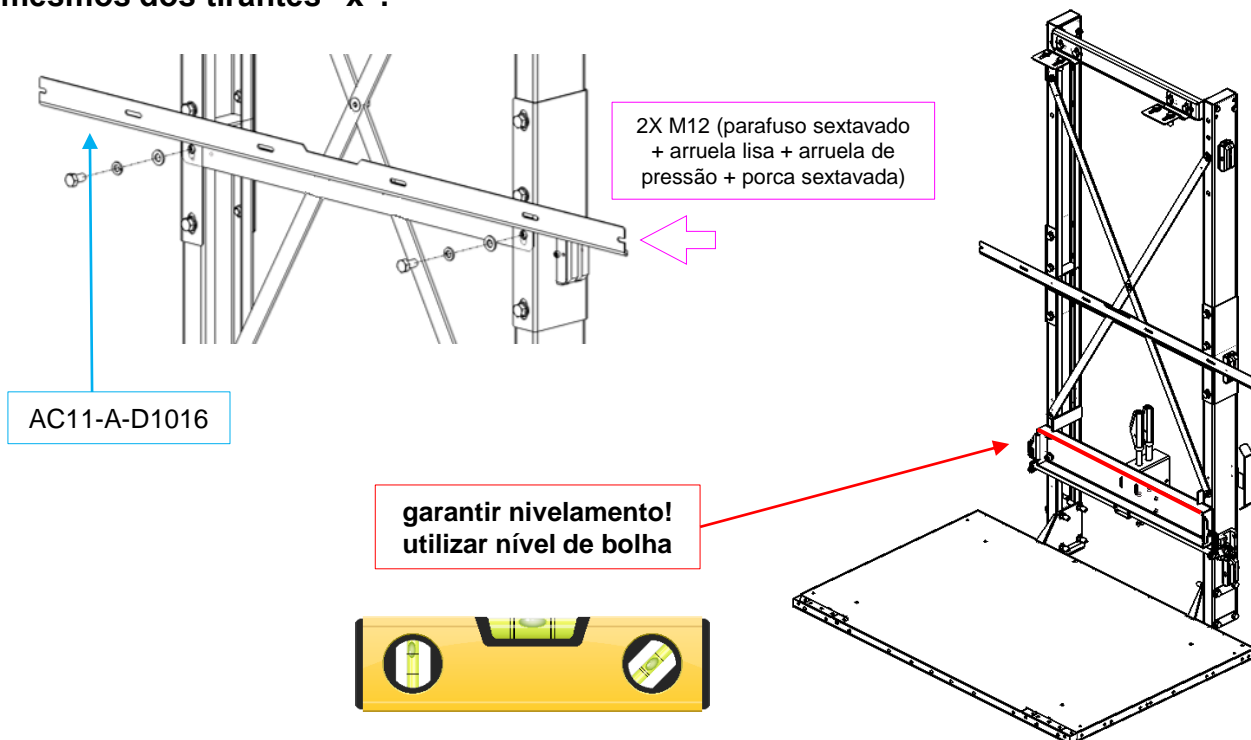

**Fixar chapas de fechamento do lado da botoeira (lado da torre) na travessa da arcada (A) e na base (B), fixar chapas entre si (C), kit 62943;**

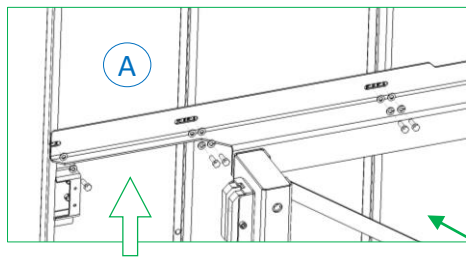

10x M6 (parafuso sextavado + arruela lisa + arruela pressão)

10x M8 (parafuso sextavado cabeça flangeada serrilhada + arruela lisa + arruela pressão + porca sextavada)

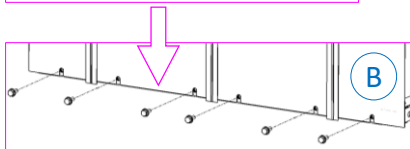

Vista inferior da base

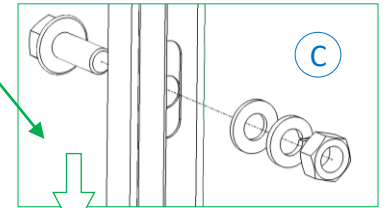
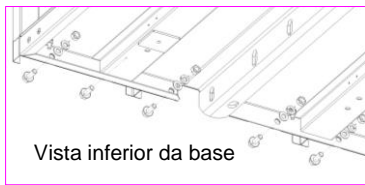

8x M8 (parafuso sex cabeça flangeada serrilhada + arruela lisa + arruela pressão + porca sextavada)

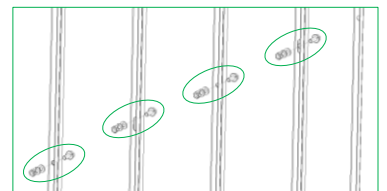

4x M6 (parafuso cabeça francesa + arruela lisa + arruela pressão + porca sextavada)

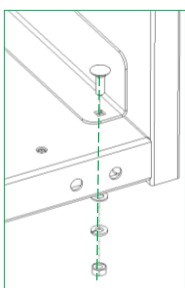

1x AC11-D-D0696

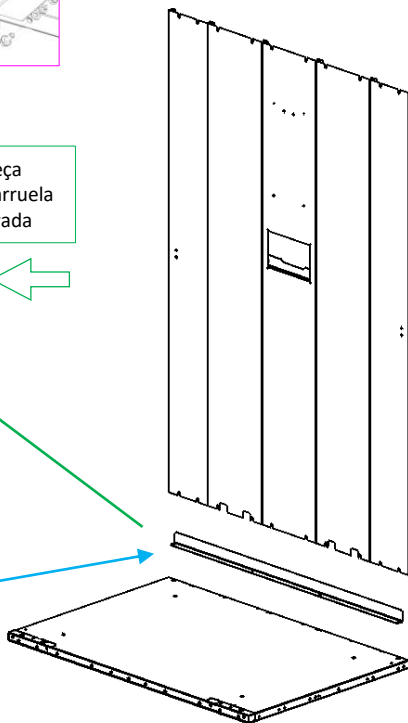

2x AC08-D-D9858

2x AC08-D-D0382

1x AC08-D-D0383

Vista traseira

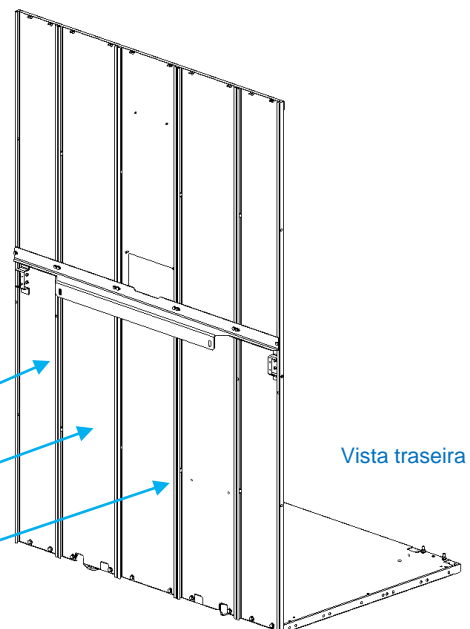

### 3º Montagem e fixação do fechamento lado oposto a torre;

Fixar os fechamentos opostos a torre (kit 63313) na base com os parafusos correspondentes, em seguida fixar acabamentos da base.

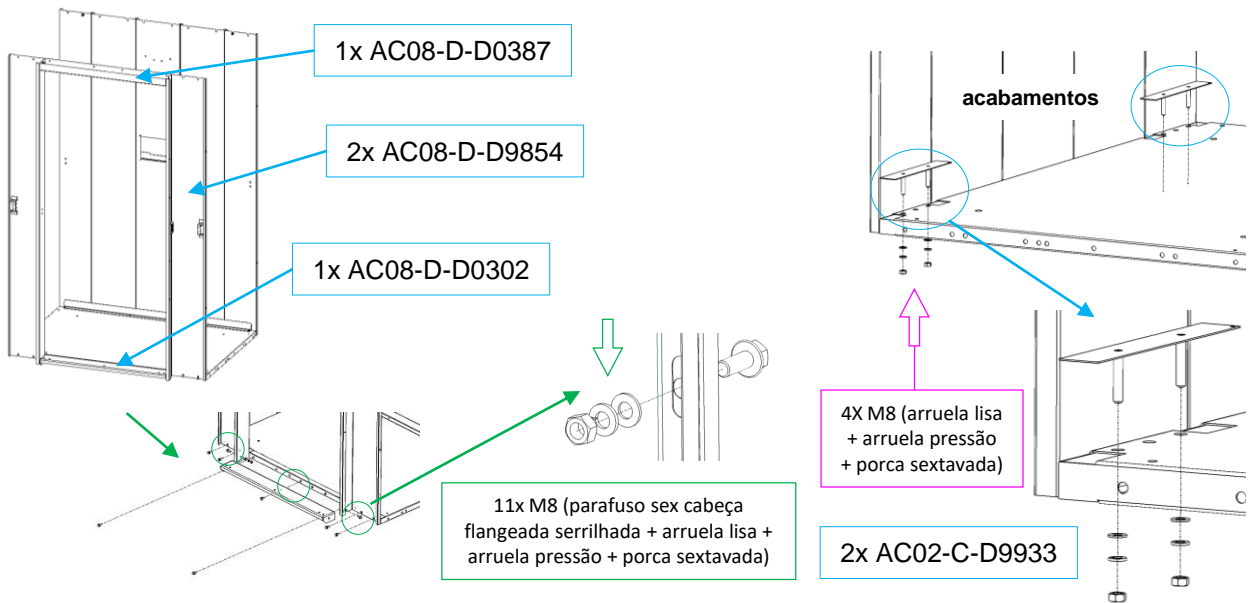

### 4º Fixação do teto + suporte da lâmpada;

Fixar o teto da cabina (kit 62408) e o suporte da lâmpada com os itens correspondentes.

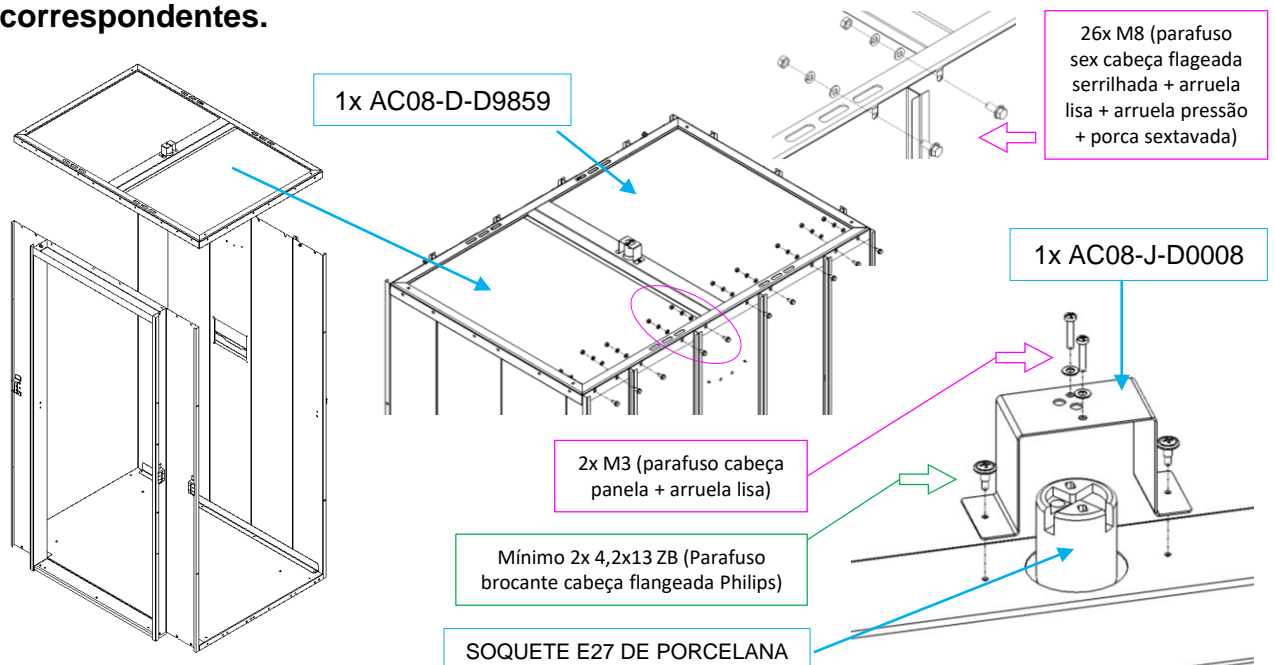

Fixar cantoneiras de travamento na cabina, garantindo o prumo da mesma, e arcada com os itens correspondentes:

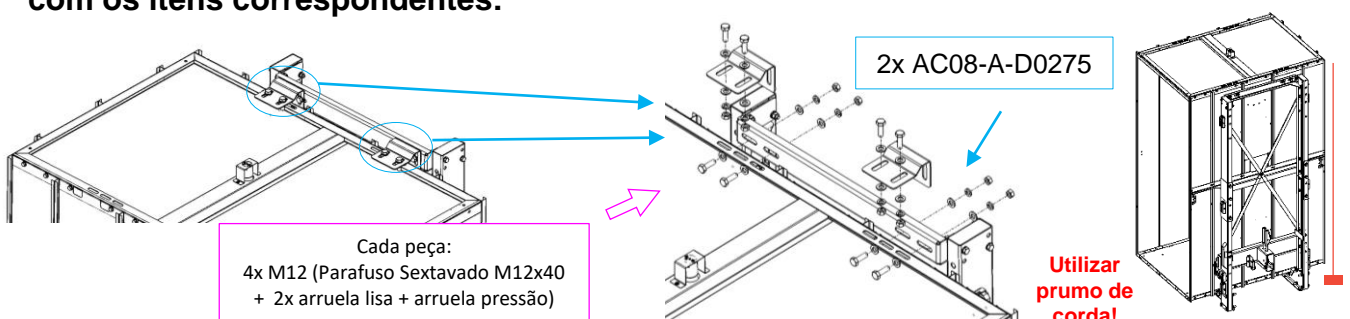

## 5º Instalação e ajuste das soleiras;

Instalar soleiras (kit 63390) e verificar ajuste em relação ao vão da caixa de corrida, se necessário.

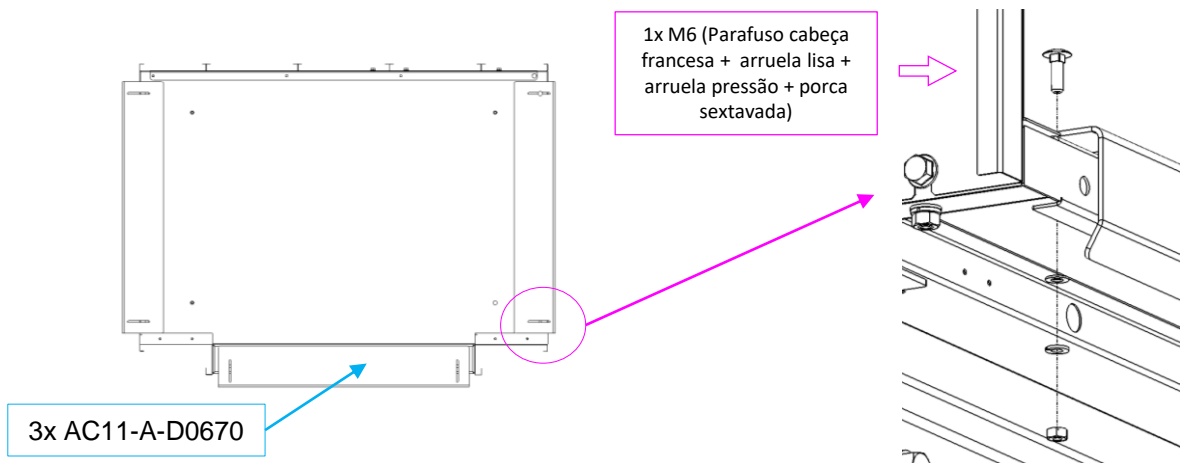

## 6º Instalação das rampas de acionamento do trinco;

Montar e fixar as peças referentes as rampas de acionamento dos sensores, verificando e ajustando em relação ao fim de curso e travas das portas de pavimento.

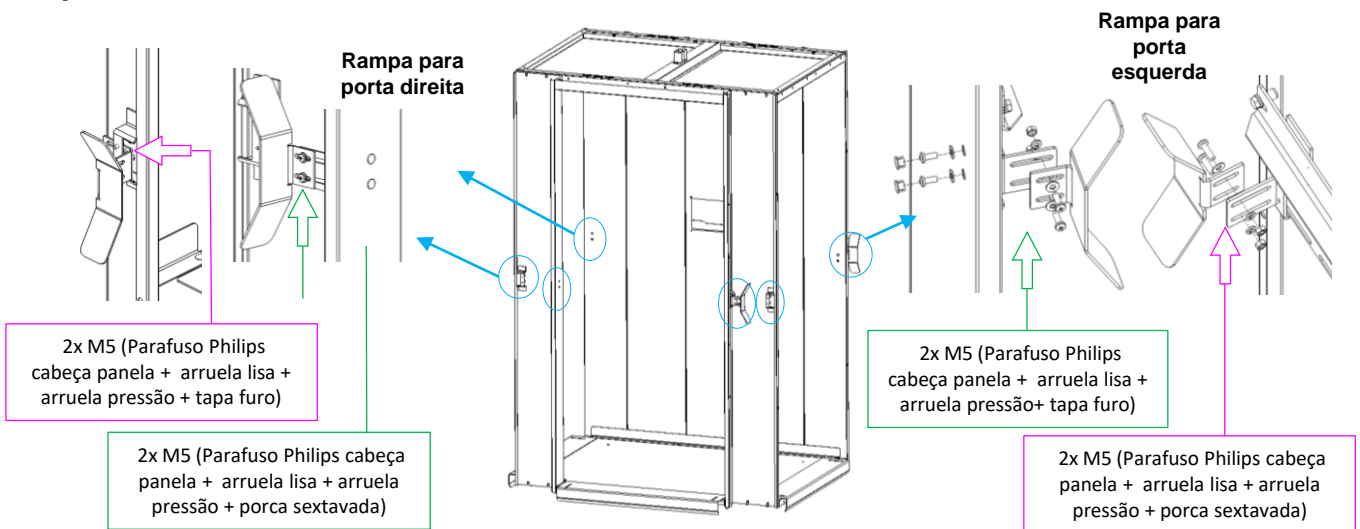

**Importante: O posicionamento das Rampas irá depender da configuração de abertura das portas esquerda ou direita de cada pavimento!**

## 7º Fixar corrimão;

Instalar corrimão, fazer os furos no fechamento utilizando folha de gabarito como guia (anexo ao kit),

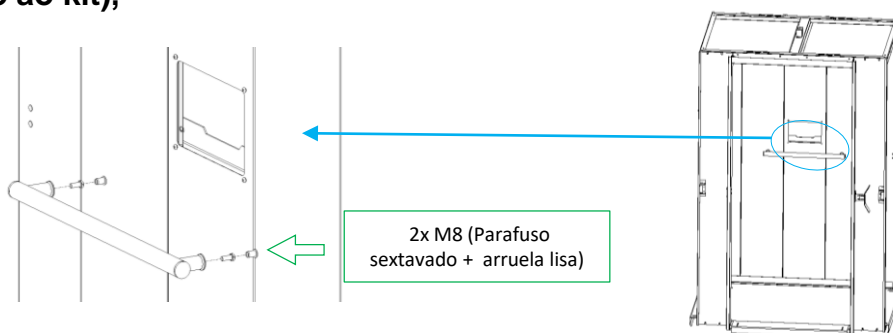

## 8° Instalação da luminária de emergência;

Cortar o plugue conector do fio de alimentação, deixando a maior quantidade de cabo possível da mesma. Desencapar adequadamente o cabo restante na luminária para posterior conexão com borne, e fixar luminária.

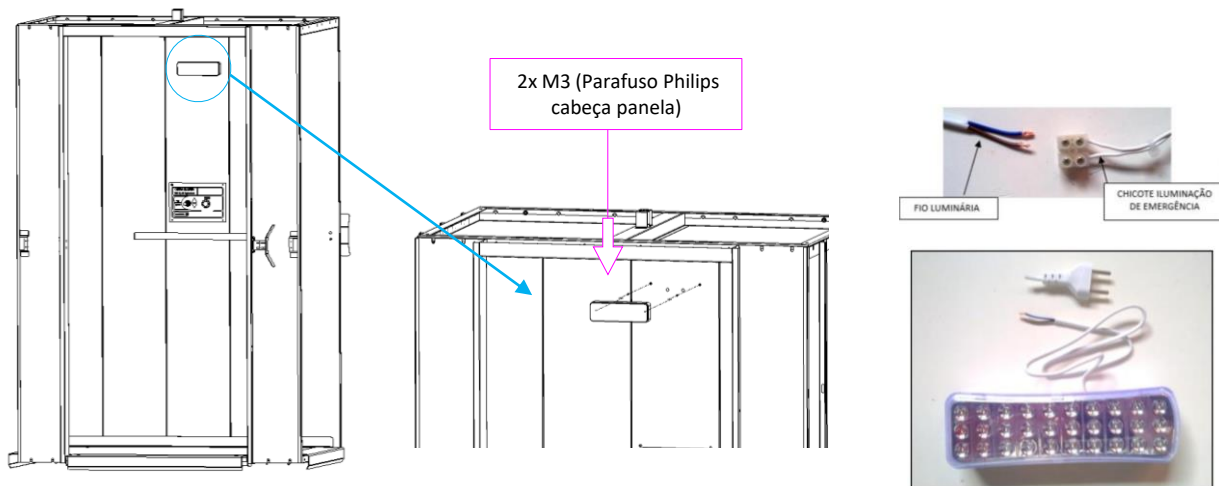

## 9° Instalação botoeira de comando;

Com os chicotes de comando já posicionados, montar os componentes da botoeira de comando e fixar o painel com os parafusos do kit.

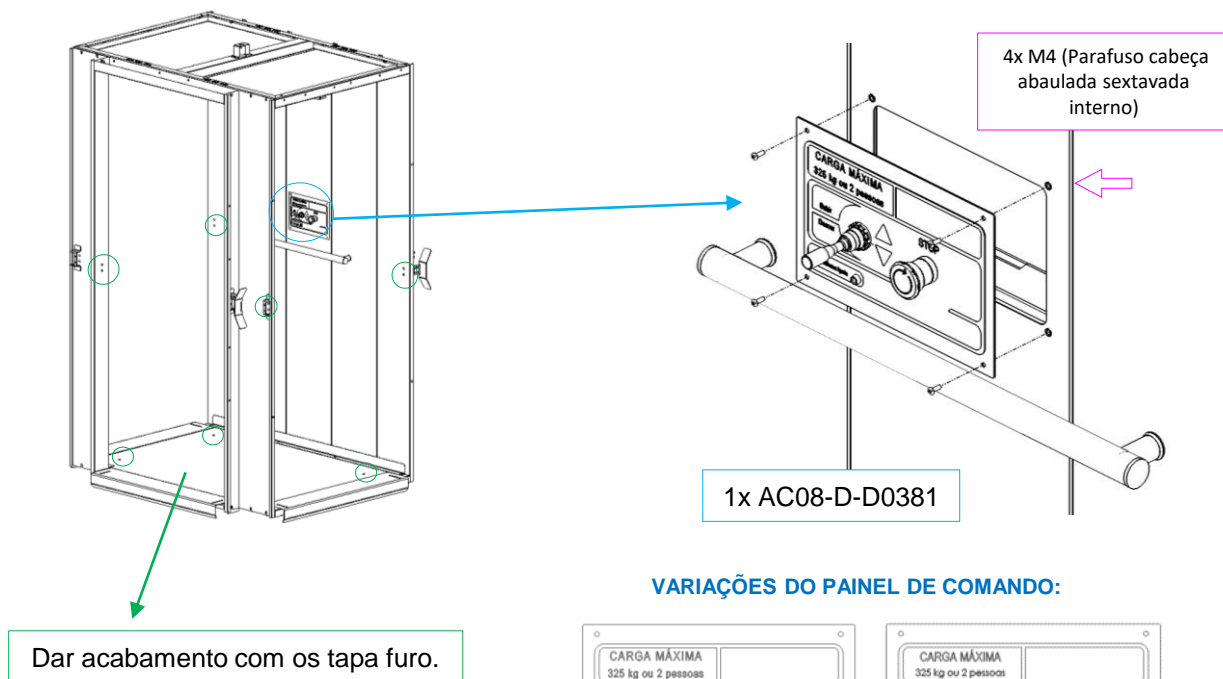

### VARIÇÕES DO PAINEL DE COMANDO:

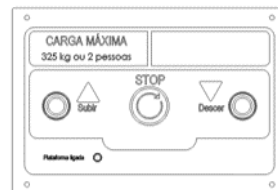
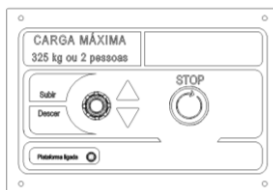

Caso tenha alguma dúvida consultar o suporte técnico:  
telefone: (41) 9 9602 5503  
e-mail: [suporte@daikenelevadores.com.br](mailto:suporte@daikenelevadores.com.br)

REV.1.0 MAI/2024